

北京千里顺风电讯技术有限公司

www.kilosense.com.cn

更多产品、更多精彩、尽在千里顺风网站

www.kilosense.com.cn



电波暗室用摄像头
可抗场强 200V/m



CE-TESTER 电磁兼容抗扰度测试仪
满足: IEC 61000-4-4
IEC 61000-4-5
IEC 61000-4-11



汽车电子产品抗扰测试
满足: ISO7637-2/3
适合于测试:
12v/24v/42v 汽车电子产品



电磁兼容测试系统
满足: D01600 MIL-STD

www.kilosense.cn



专业代理 用心服务

全国免费服务电话: 800 810 7051



www.kilosense.cn

www.kilosense.cn



谐波以及闪烁测量设备
满足: (单相、三相 16A/32A/75A)
IEC 61000-3-2
IEC 61000-3-3
IEC 61000-3-11



汽车电子产品电磁兼容测试
满足 GB18655、GB17619
满足: ISO11452、SAE J1113



各种电子元器件测试
压敏电阻测试
抑制干扰电容测试
浪涌抑制器件测试



功率放大器, 可用于:
电磁兼容抗扰度测试
大电源注入测试等

www.kilosense.cn

千里顺风与汽车电子产品EMC

汽车整车及电子零部件--电磁兼容性标准及相关配置

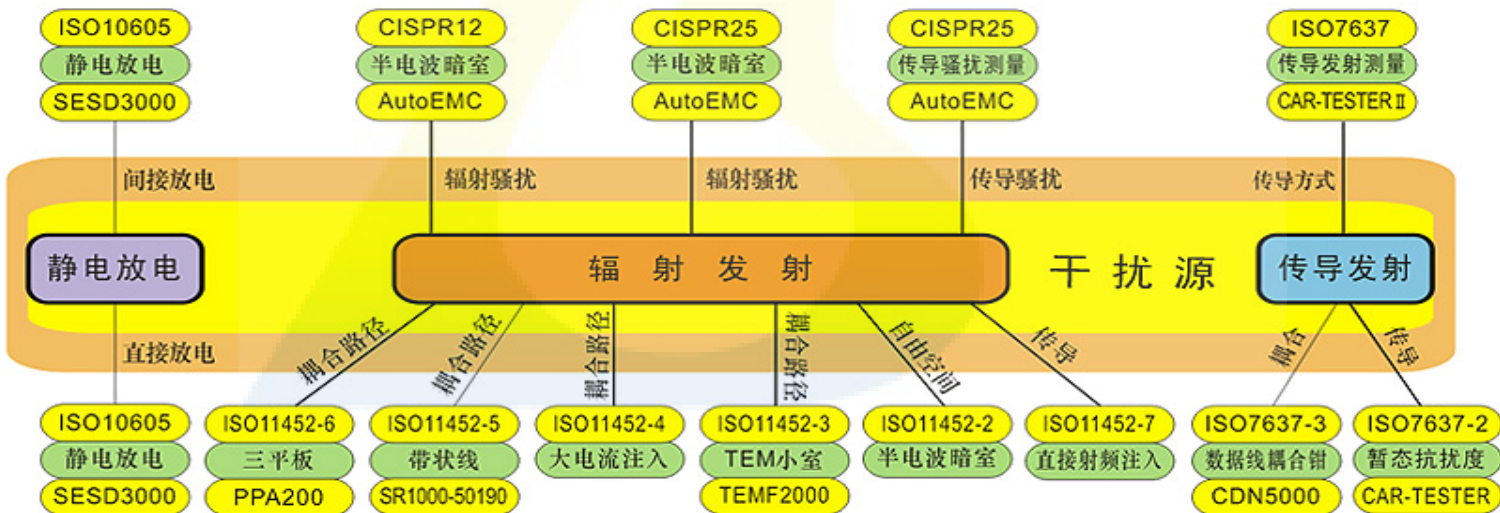

ISO 7637介绍

- ISO7637是关于汽车用电子单元的传导干扰测量以及抗扰度试验的标准
- ISO7637-1、2、3
- ISO 7637根据汽车电子产品与电源的连接方式确定如何完成干扰测试
- 根据汽车电子产品应用的实际物理环境规定了测试波形
- ISO7637规定抗扰度的测试波形分别编号为:脉冲# 1、# 2a/b、# 3a/b、# 4、# 5a/b

ISO 7637介绍

- 最早ISO7637用于厂家自保
- 各个汽车整车厂根据自己的需要对该标准有条件采用
- 根据对标准和实际实验现象的不同实现方法有一定区别

ISO 7637介绍

● 举例说明

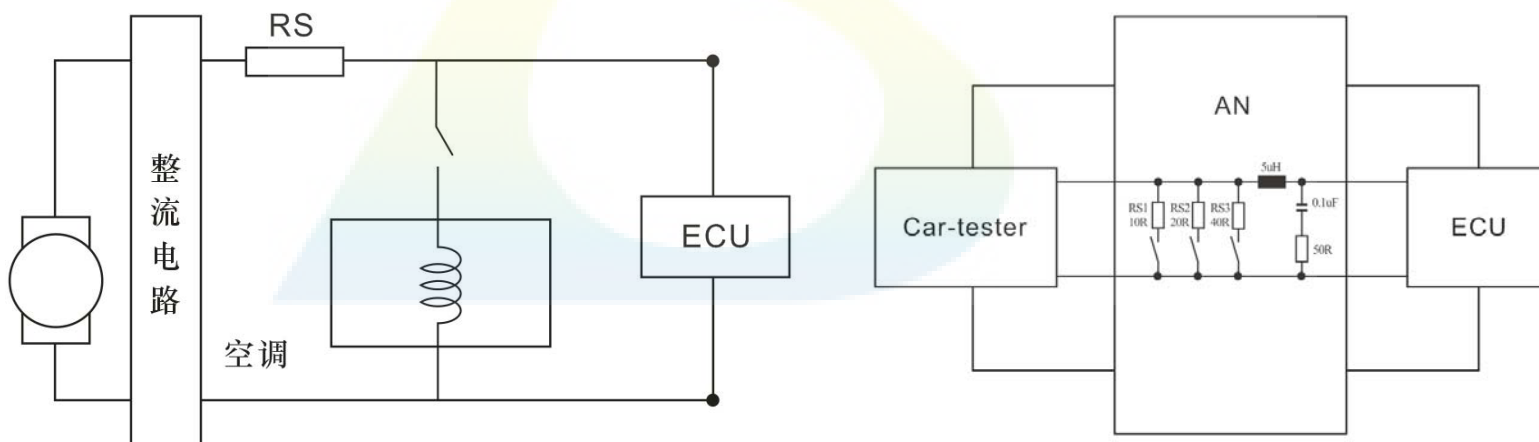

ISO 7637介

- 一个充分满足ISO7637标准的测试系统

汽车电子产品测试系统框图

PAS系列,脉冲5#波形,由抛负载脉冲发生器实现

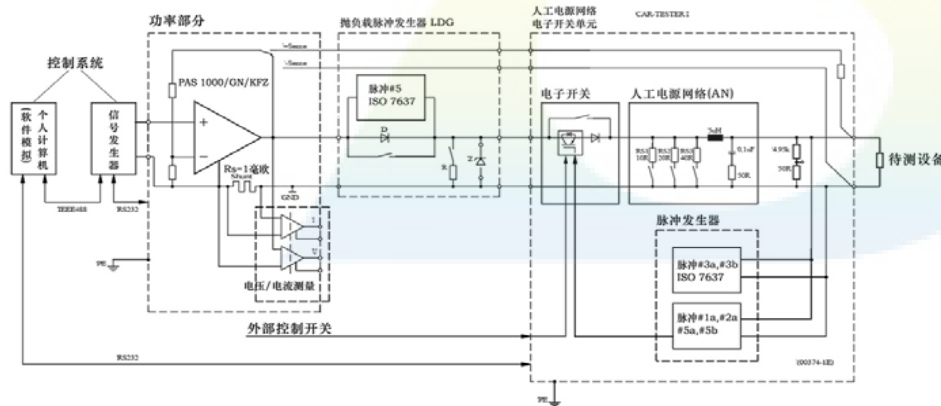

PAS系列,脉冲5#波形,由抛负载脉冲发生器实现

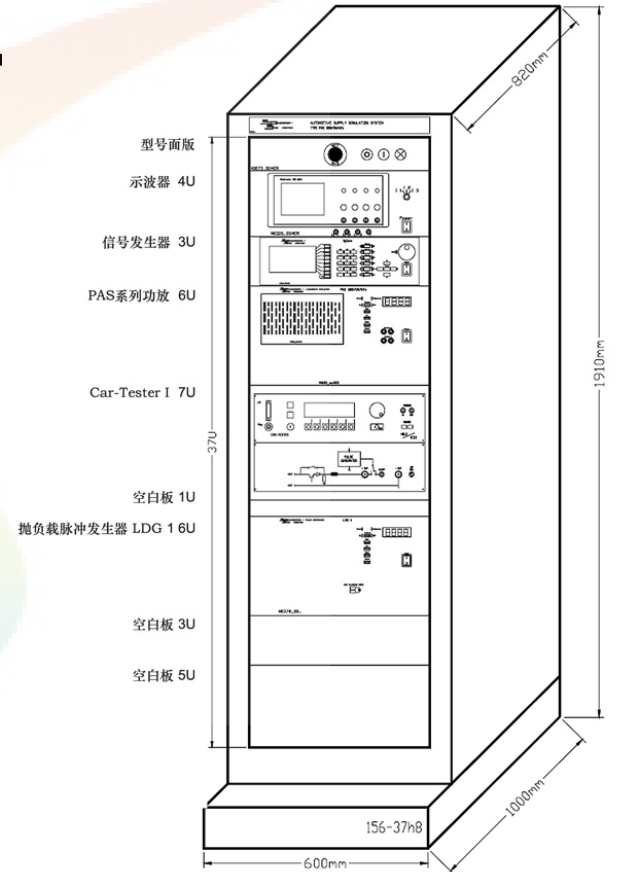

ISO 7637介绍

● 脉冲波形#1

- **物理来源:** 是由于关断感性负载（例如电动座椅的马达以及车窗和座椅的加热系统）产生的脉冲
- **波形及其参数**

Parameters	12 V system	24 V system	42 V system
U_s	- 25 V to - 100 V	- 150 V to - 600 V	- 25 V to - 100 V
R_i	10 Ω	50 Ω	10 Ω
t_d	2 ms	1 ms	2 ms
t_r	(1 $_{-0.5}^0$) μ s	(3 $_{-1.5}^0$) μ s	(1 $_{-0.5}^0$) μ s
$t_1^{1)}$	0,5 s to 5 s		
$t_2^{2)}$	200 ms		
$t_3^{2)}$	< 100 μ s		

1) t_1 shall be chosen such that the device under test is correctly initialized before the application of the next pulse.

2) t_3 is the smallest possible time necessary between the disconnection of the supply source and the application of the pulse.

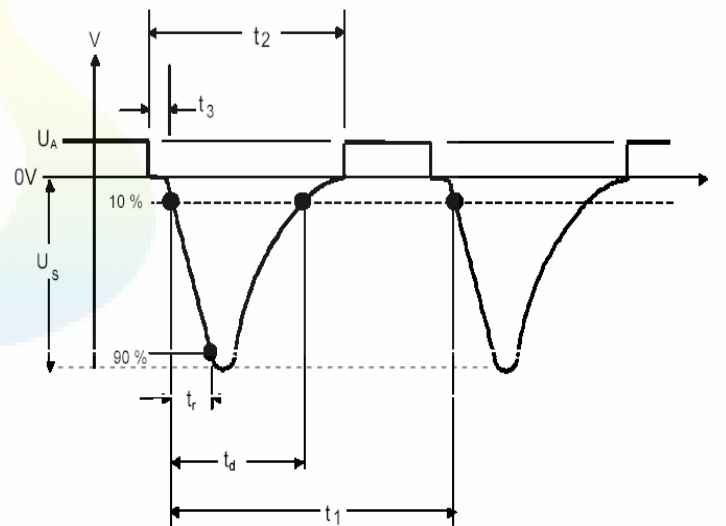

ISO 7637介绍

● 脉冲波形#2a

- **物理来源:** 是由于关断感性负载（例如：雨刷器的马达）产生的脉冲对与它并联的汽车电子产品产生的冲击电压
- **波形及其参数**

Parameters	12 V system	24 V system	42 V system
U_s		+ 12 V to + 50 V	
R_i		2 Ω	
t_d		0,05 ms	
t_r		(1 ⁰ _{-0,5}) μ s	
t_1 ¹⁾		0,2 s to 5 s	

¹⁾ The repetition time t_1 can be short depending on the switching. The use of a short repetition time reduces the test time.

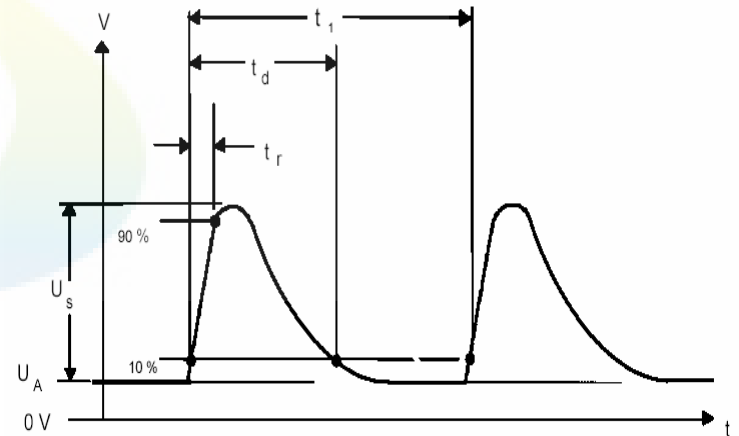

ISO 7637介绍

● 脉冲波形#2b

- **物理来源:** 直流马达 (电动机) 在点火开关关闭的时候充当发电机
- **波形及其参数**

Parameters	12 V system	24 V system	42 V system
U_s	10 V	20 V	30 V
R_l	0 Ω to 0,05 Ω		
t_d	0,2 s to 2 s		
t_{12}	1 ms \pm 0,5 ms		
t_r	1 ms \pm 0,5 ms		
t_6	1 ms \pm 0,5 ms		

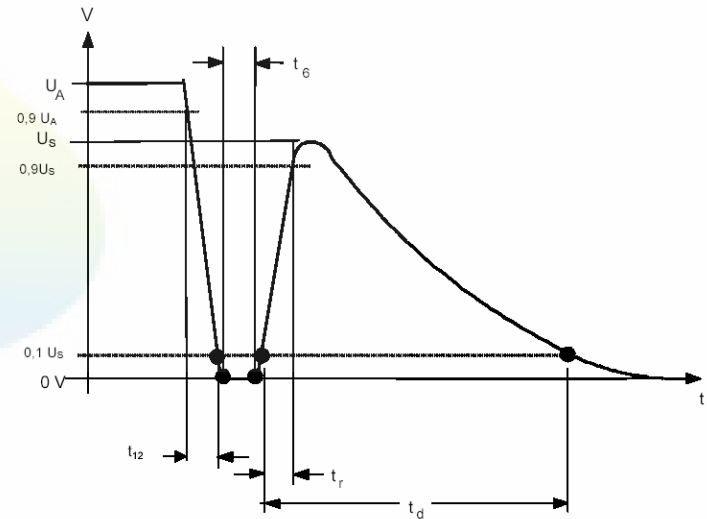

ISO 7637介绍

● 脉冲波形#2a/b的产生原因的电路示意图

图中编号	名称
1	点火开关
2	接线套(感性负载)
3	待测电子单元
4	有电感的电动机
5	电动机开关
6	负载
7	负载开关
8	电源

- 脉冲 # 2a发生在点火 (1) 开关闭合的情况下, 负载开关 (7) 开路所产生的波形, 这样的波形也可以发生在保险丝拔出或者熔断的条件下;
- 脉冲 # 2b则是在电动机在运转的条件下, 点火开关 (1) 突然开路所产生脉冲

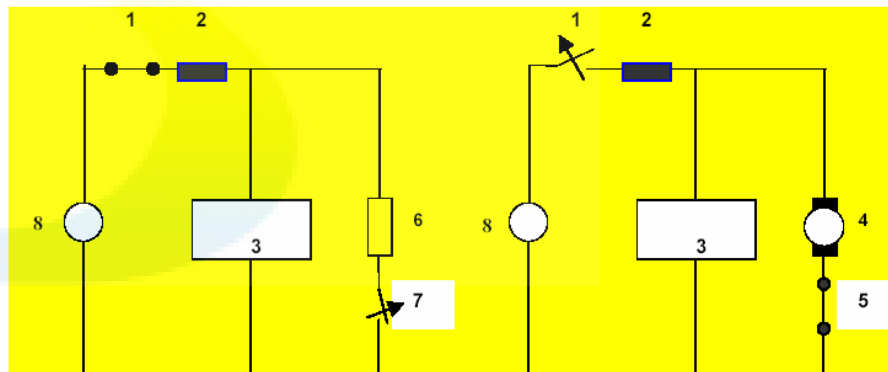

Figure F.2.1 – Pulse 2a

Figure F.2.2 – Pulse 2b

ISO 7637介绍

● 脉冲波形#3a

● **物理来源:** 汽车电子系统中各种开关、继电器以及保险丝在开启或者关闭的过程中，由于电弧所产生的快速脉冲群（#3a或者#3b中波形的极性是由于系统连线的分布电感以及电容造成）

● 波形及其参数

Parameters	12 V system	24 V system	42 V system
U_s	-37 V to -150 V	-50 V to -200 V	-37 V to -300 V ¹⁾
R_l	50 Ω		
t_d	(0,1 ^{+0,1} ₀) μ s		
t_r	5 ns \pm 1,5 ns		
t_1	100 μ s		
t_4	10 ms		
t_5	90 ms		

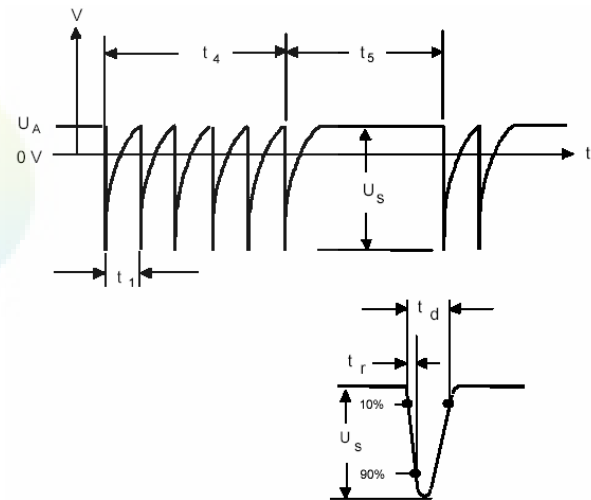

ISO 7637介绍

● 脉冲波形#3b

● **物理来源:** 汽车电子系统中各种开关、继电器以及保险丝在开启或者关闭的过程中，由于电弧所产生的快速脉冲群（#3a或者#3b中波形的极性是由于系统连线的分布电感以及电容造成），波形#3b多用于电动门窗的驱动单元，喇叭或者是中控门锁系统。

● 波形及其参数

Parameters	12 V system	24 V system	42 V system
U_s	+ 25 V to + 100 V	+ 50 V to + 200 V	+ 25 V to + 200 V ¹⁾
R_l	50 Ω		
t_d	(0,1 ^{+0,1} ₀) μ s		
t_r	5 ns \pm 1,5 ns		
t_1	100 μ s		
t_4	10 ms		
t_5	90 ms		

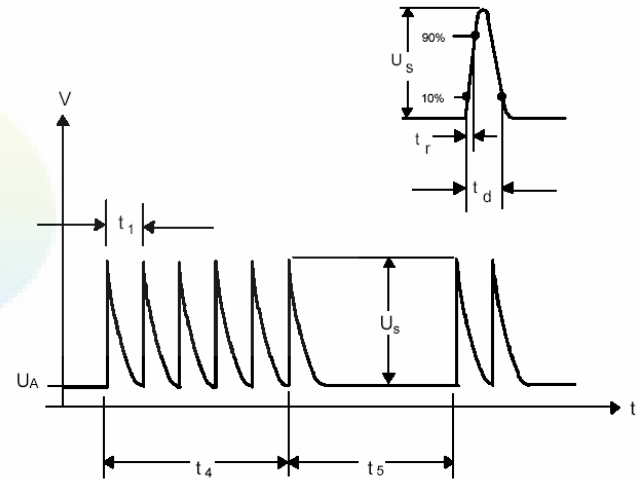

ISO 7637介绍

● 脉冲波形#4

- **物理来源:** 由于接入大的负载(例如打开空调)或者给内燃机启动电机加电压对系统的电源系统造成的电压变低。
- **波形及其参数**

Parameters	12 V system	24 V system	42 V system
U_s	-4 V to -7 V	-5 V to -16 V	-10 V to -18 V
U_a	-2,5 V to -6 V with $ U_a \leq U_s $	-5 V to -12 V with $ U_a \leq U_s $	-7 V to -15 V with $ U_a \leq U_s $
R_l	0 Ω to 0,02 Ω		
t_7	15 ms to 40 ms ¹⁾	50 ms to 100 ms ¹⁾	15 ms to 40 ms ¹⁾
t_8	≤ 50 ms		
t_9	0,5 s to 20 s ¹⁾		
t_{10}	5 ms	10 ms	10 ms
t_{11}	5 ms to 100 ms ²⁾	10 ms to 100 ms ³⁾	5 ms to 100 ms ³⁾

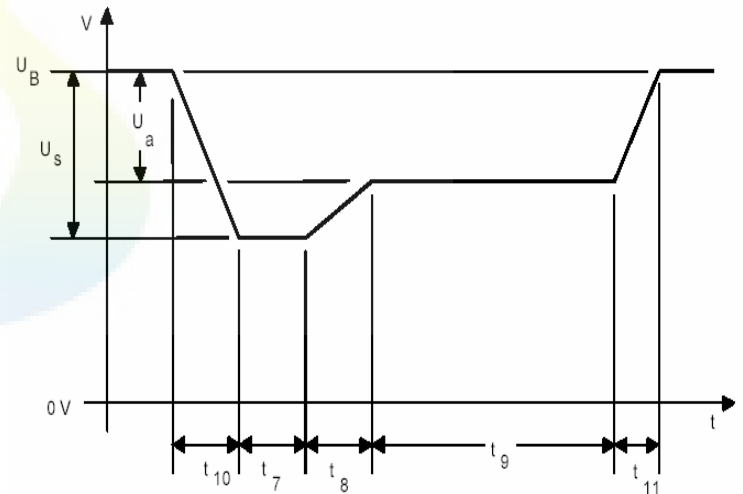

ISO 7637介绍

● 脉冲波形#5a

● **物理来源:** 脉冲波形#5是汽车电子系统中常见，也是危害比较大的一种现象，其产生的原因就是发电机电给蓄电池充电的过程中蓄电池突然断开（例如保险熔断；修理过程中人为断开蓄电池）所产生的作用于其他电子设备上的电压脉冲。在42V汽车电源系统中，#5a已经不在采用，因为在系统中会采用#5b中要求的钳位二极管限定最高电压，但#5a仍然作为波形参考。

● 波形及其参数

Parameters	12 V system	24 V system	42 V system
U_s	22 V to 87 V	44 V to 174 V	66 V to 250 V
R_i	0,5 Ω to 4 Ω	1 Ω to 8 Ω	1,5 Ω to 12 Ω
t_d	40 ms to 400 ms	100 ms to 350 ms	40 ms to 400 ms

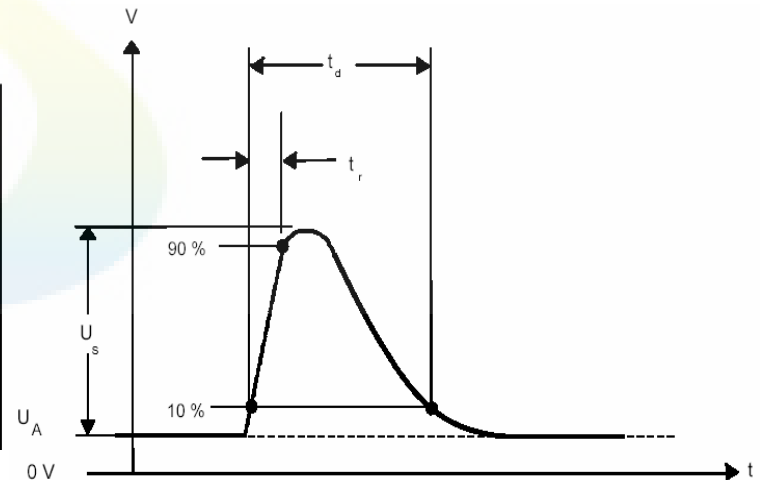

ISO 7637介绍

● 脉冲波形#5b

- **物理来源:** 脉冲波形#5b是带有钳位电压的#5a, 产生的原理与#5a一样。
- **波形及其参数**

Parameters	12 V system	24 V system	42 V system
U_s	22 V to 87 V	44 V to 174 V	66 V to 250 V
U_s^*	As specified by customer		$\leq 16 V$
t_d	Same as unsuppressed value		

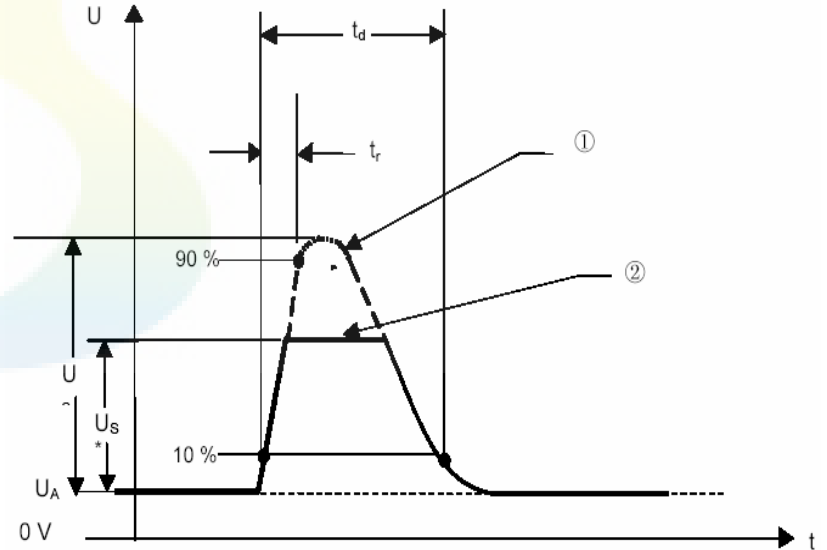

ISO 7637介绍

- 福特 CE&CI系列标准

- CE410 –ISO7637-2

ES-XW7T-1A278-AC

- CI220 电压纹波

- CI230 类似波形 # 4

- CI260 波形F



ISO 7637介绍

车到山前必有路 有路必有丰田车



- TSC7001G
- 部分采用ISO7637并且抛负载由功率放大器完成

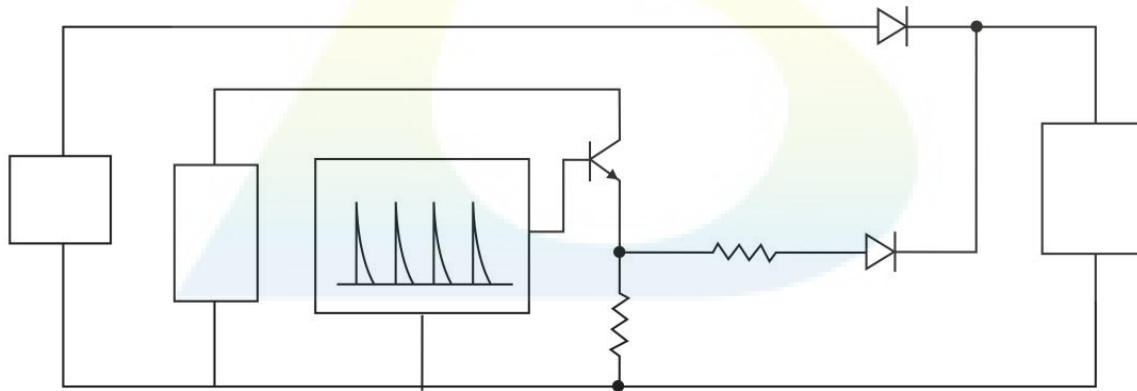

ISO 7637介绍

- TL82 066 完全采用IOS7637



ISO 7637介绍

- 关于抛负载的一些争议
- 电容放电

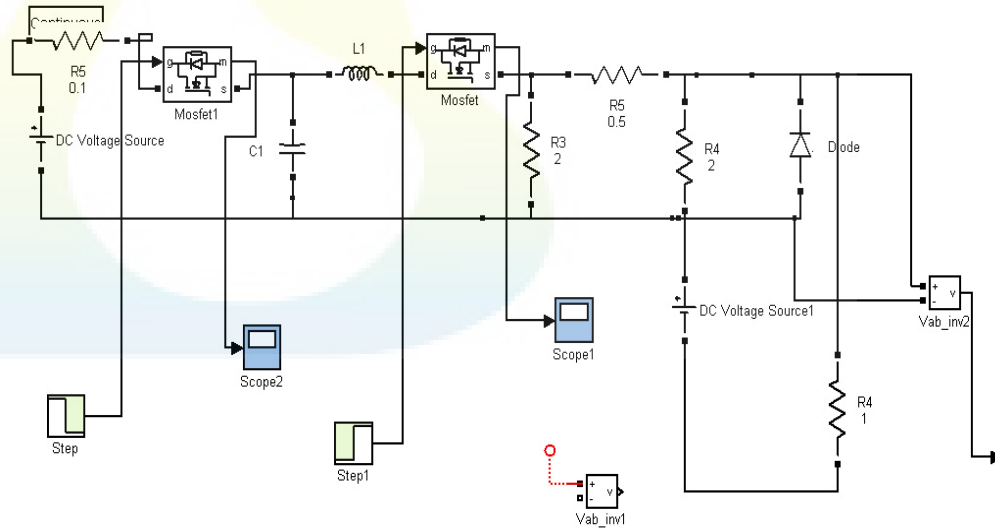

ISO 7637介绍

● 电容以及电感对于波形的关系

